

## ΕΝΑΛΛΑΚΤΗΣ ΑΕΡΑ ΜΕ ΣΤΟΙΧΕΙΟ ΥΨΗΛΗΣ ΑΠΟΔΟΣΗΣ ΣΕΙΡΑ DOMEΟ

COUNTER - FLOW, HIGH EFFICIENCY  
HEAT RECOVERY



- Εναλλάκτης με στοιχείο υψηλής απόδοσης έως 92%
- Διαρκής ανανέωση του αέρα όλων των χώρων με εξαιρετικά χαμηλή κατανάλωση
- **Ec motor** χαμηλής κατανάλωσης.
- Φτερωτή φυγοκεντρική με πτερύγια οπίσθιας κλίσεως
- Κάσωμα από EPP
- Απολήξεις σύνδεσης Ø125mm
- Σύστημα 100% by-pass αυτόματα ή χειροκίνητα
- Με φίλτρα αέρα F5 στην είσοδο και στην έξοδο του αέρα που προστατεύουν και το στοιχείο του εναλλάκτη.
- Χειροκίνητη ρύθμιση λειτουργίας turbo
- Δυνατότητα ρυθμίσεων με ενσωματωμένο χειριστήριο.



**ΠΡΟΑΙΡΕΤΙΚΑ:** Δυνατότητα σύνδεσης με αισθητήριό CO<sup>2</sup>, υγρασίας κ.τλ. με σκοπό την βελτίωση της ενεργειακής κατανάλωσης σε συνδυασμό με την ποιότητα του αέρα (ανάλογα με την απαίτηση του αισθητηρίου).

ΤΥΠΟΣ	ΑΠΟΔΟΣΗ %	VOLT	MAXIMUM ΠΑΡΟΧΗ m <sup>3</sup> /h	ΑΠΟΡΡΟΦ. ΙΣΧΥΣ w	ΤΙΜΗ €
DOMEO-210 FL	92	230	210	100	



Εύκολη πρόσβαση  
για έλεγχο και αντικατάσταση  
των φίλτρων.

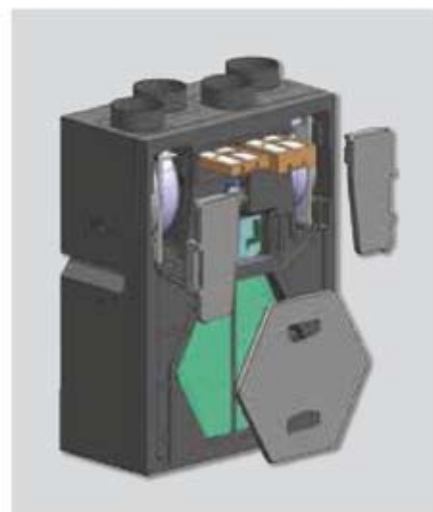
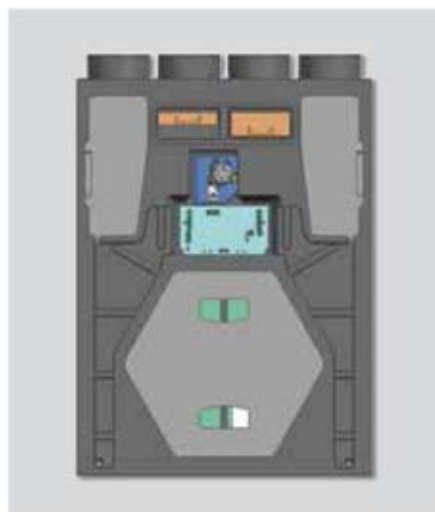

Ανοίγει με ευκολία και έτσι μπορούν να ελεγχθούν όλα τα μέρη του εναλλάκτη

ΔΙΑΣΤΑΣΕΙΣ DOME0 (mm)

DIMENSIONS DOME0 (mm)

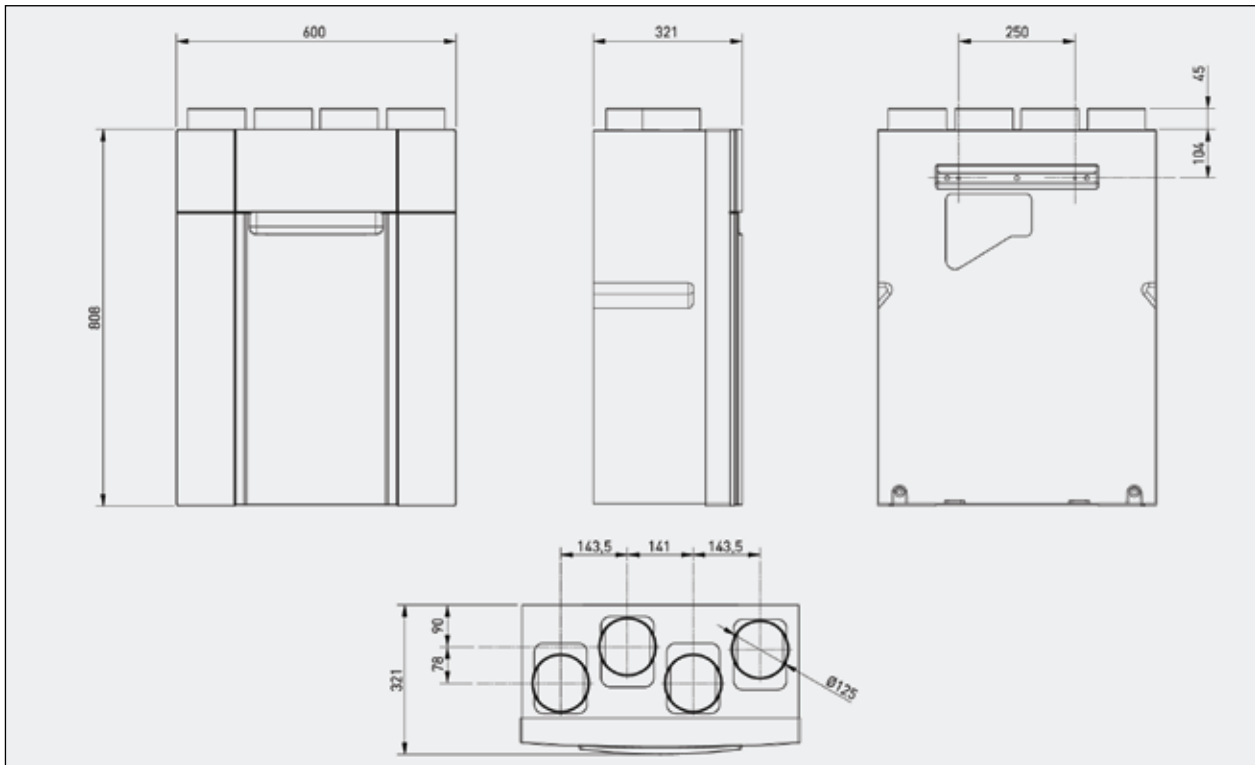

Παράδειγμα με αναπλήρωση θερμοκρασίας το χειμώνα

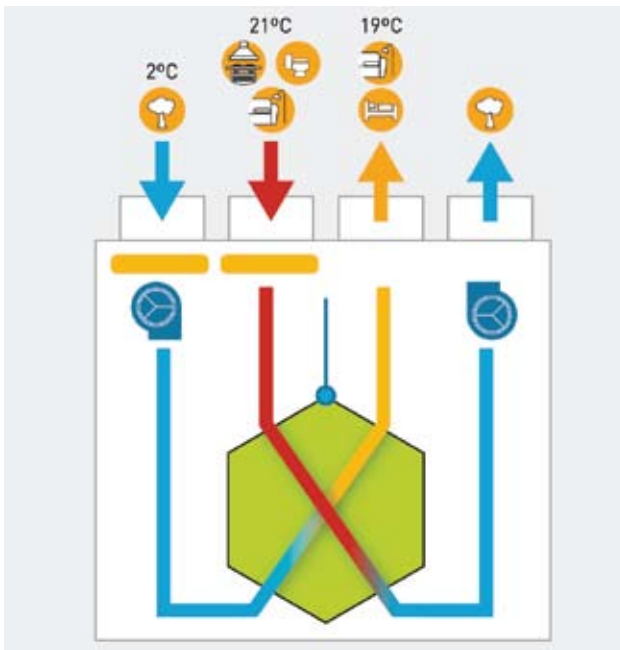

Λειτουργία χωρίς by-pass

- Εσωτερική θερμοκρασία 21°C
- Εξωτερική θερμοκρασία 2°C
- Ο φρέσκος αέρας που εισάγεται στο χώρο προκλιματίζεται από το στοιχείο και ανακτά θερμοκρασία 20°C. Αντίθετα με απλό εξαερισμό ο εισερχόμενος αέρας θα ήταν 2°C

Παράδειγμα ανάκτησης θερμοκρασίας τους καλοκαιρινούς μήνες στη διάρκεια της νύχτας (free cooling)

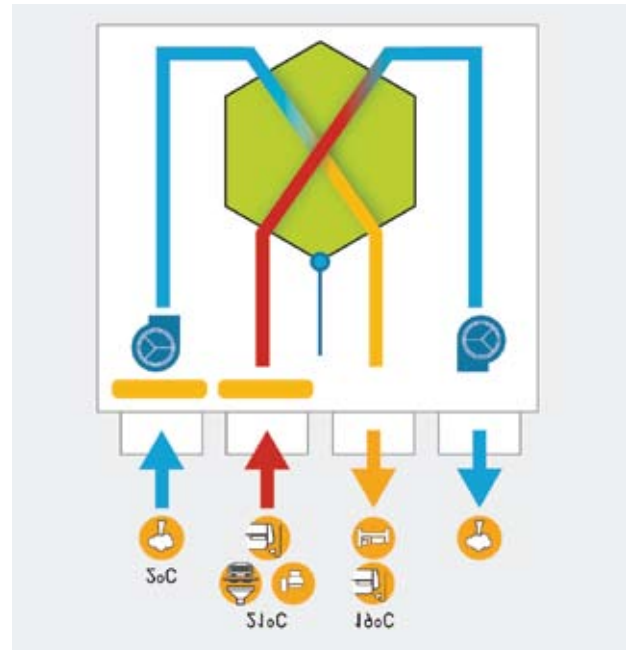

Λειτουργία by-pass free cooling

- Εσωτερική θερμοκρασία 28°C
- Εξωτερική θερμοκρασία 20°C
- Ο φρέσκος αέρας εισέρχεται στο χώρο με θερμοκρασία 20°C. Τις καλοκαιρινές νύχτες όταν η θερμοκρασία πέφτει χαμηλότερα από την εσωτερική ο εισερχόμενος αέρας ρέει ελεύθερα χωρίς να διαπερνάει το στοιχείο καθώς ενεργοποιείται αυτόματα η λειτουργία by-pass

